

Motoreinstellwerkzeugsatz - JLR AJ200 Ingenium

Für den 2,0 Liter-Benzinmotor von Jaguar Land Rover (JLR). Der Bausatz enthält alle unerlässlichen Komponenten, die zur Arretierung der neuen 2,0 Liter-Benzinmotoren „Ingenium“ von JLR in „eingestellter“ Position benötigt werden, damit die Motorsteuerkette sicher ausgebaut und ersetzt und/oder die Motoreinstellung geprüft werden kann.

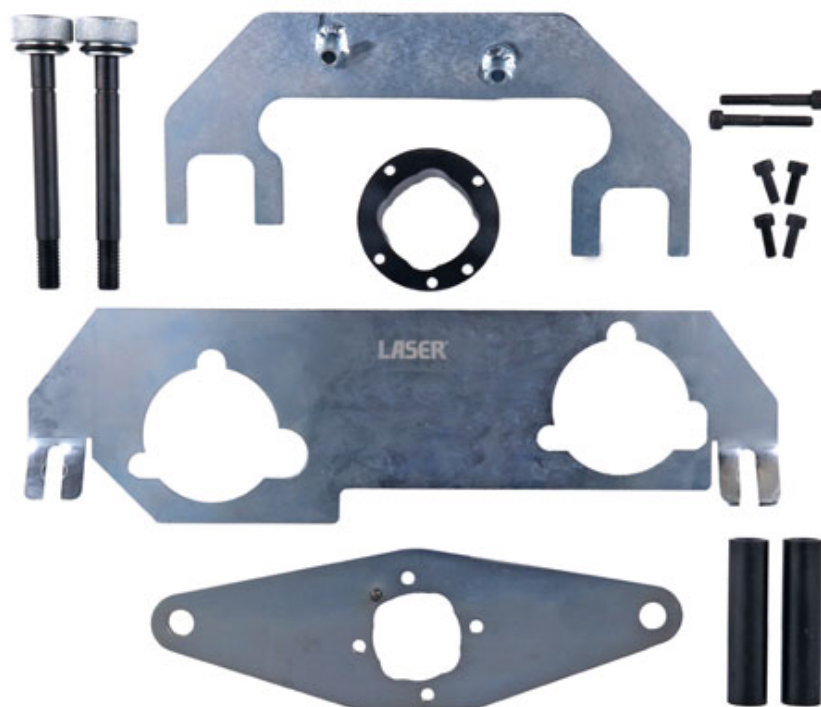

Additional Information

- Einsatzmöglichkeiten für Fahrzeuge u. a.: Jaguar E-Pace (ab 2017), F-Pace (ab 2017), F-Type (ab 2017), XE und XF (ab 2017). Land Rover Discovery (ab 2017), Discovery Sport (ab 2017), Range Rover Evoque (ab 2017), Range Rover Sport (ab 2017) und Range Rover Velar (ab 2017).
- Zur Arretierung des Motors in eingestellter Position, sodass die Motorsteuerkette entfernt, ausgetauscht und/oder die Motoreinstellung überprüft werden kann.
- Codes für Benzinmotoren: AJ-20/PT204, AJ-200/PT204, AJ-200P/PT204, AJ200P, PT204 und AJ200. Für den AJ200 Diesel siehe Laser Teile-Nr. 7430.
- Entspricht OEM-Werkzeugcodes JLR-303-1630, JLR-303-1635 und JLR-303-1636.
- Hergestellt in Sheffield.

<http://lasertools.co.uk/product/8507>

